



AUTOMOTIVE TECHNOLOGY  
**optibelt MT-A II**

**Auflegewerkzeug**  
für elastische  
OPTIBELT-Rippenbänder





AUTOMOTIVE TECHNOLOGY

## optibelt **MT-A II**

### GUT AUFGELEGT – MIT DEM AUFLEGEWERKZEUG optibelt MT-A II

Elastische Keilrippenriemen müssen schadfrei und sicher auf die Riemenscheiben montiert werden. Der sensible Zugträger sollte auf keinen Fall verletzt oder überdehnt werden. Das Auflegewerkzeug **optibelt MT-A II** ermöglicht den einfachen wie fachgerechten

Wechsel des Generatorriemens. Das Spezialwerkzeug für einige Ford- und Volvo-Motoren wird benötigt, da der Riemen beim Einsatz des **MT-A** Werkzeuges von der Scheibe der Wasserpumpe abrutscht. Das **MT-A** Werkzeug wird für den zweiten Riemen

benötigt, der je nach Fahrzeug die Servopumpe oder den Klimakompressor antreibt.

Geliefert wird das **MT-A II** in einer stabilen Kunststoffbox mit Anleitung für eine einfache Handhabung.

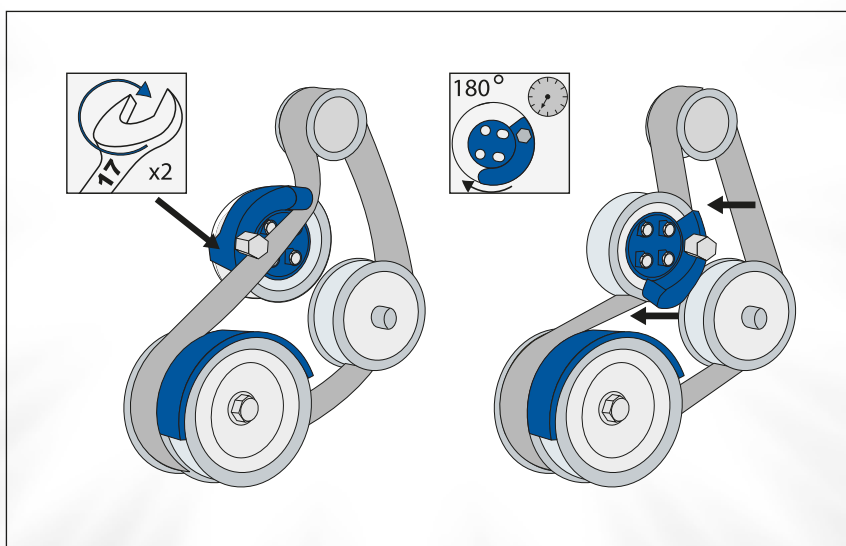
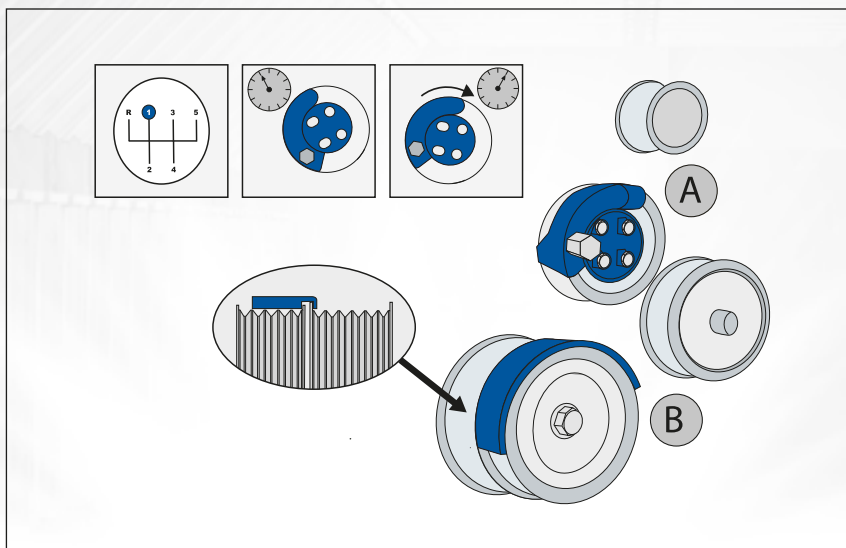

OPTIBELT  
Montagevideo unter:  
[www.optibelt.com/mt-a](http://www.optibelt.com/mt-a)

